

Acesso ao Lote Passeio 1,55 metros - Planta Sem escala

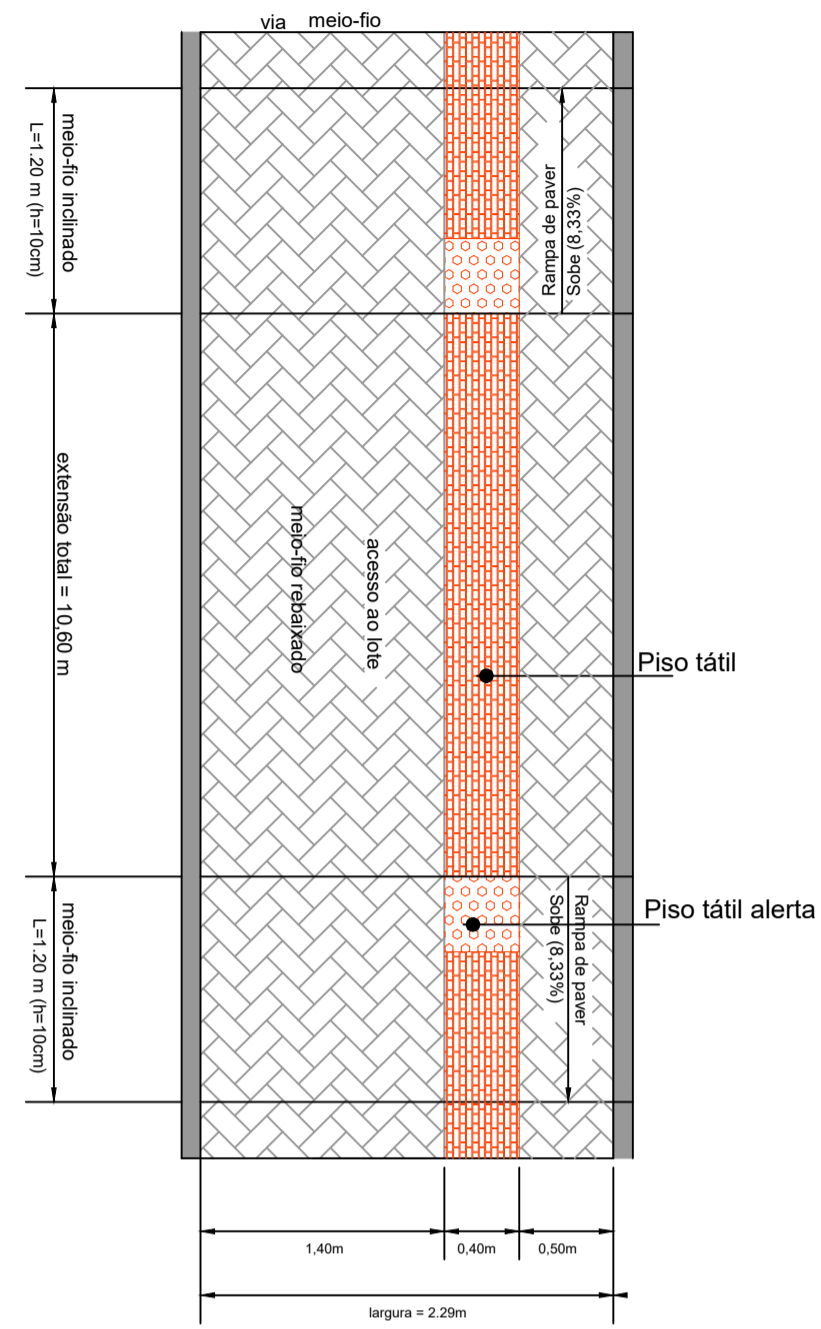

Acesso ao Lote Industrial - Passeio 2,30 metros - Planta Sem escala

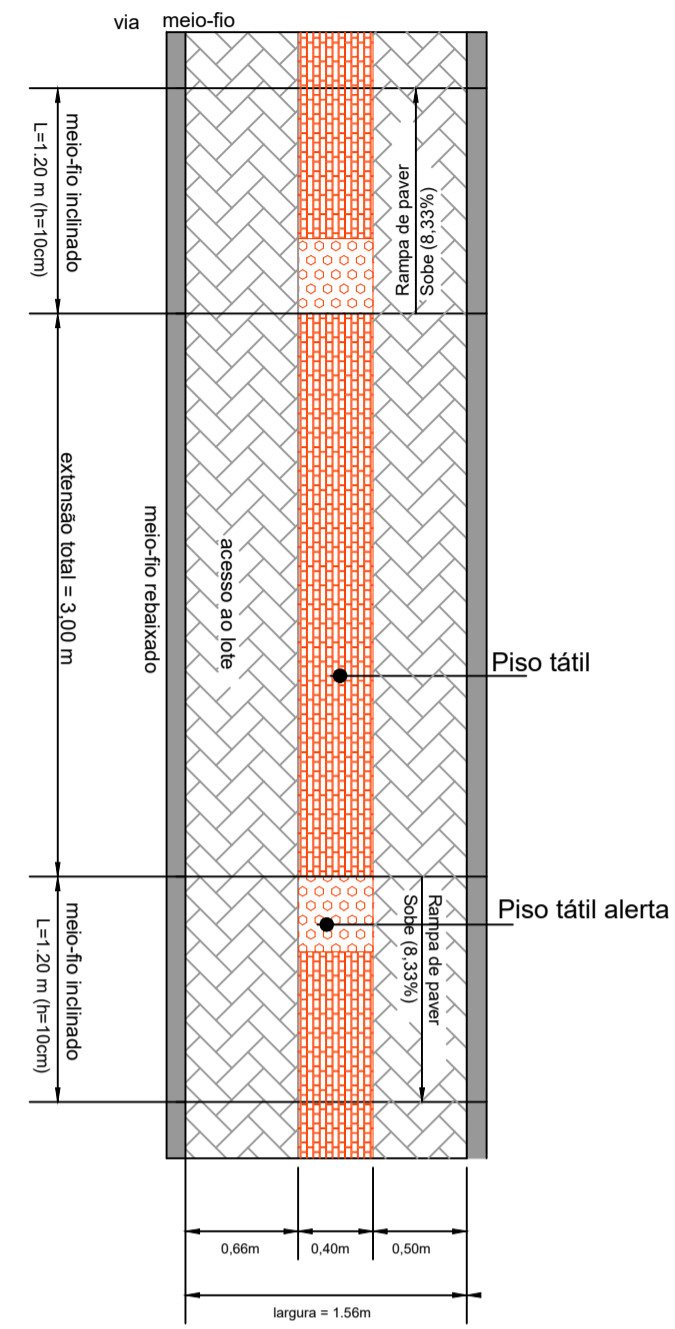

Acesso ao Lote Passeio 1,56 metros - Planta Sem escala

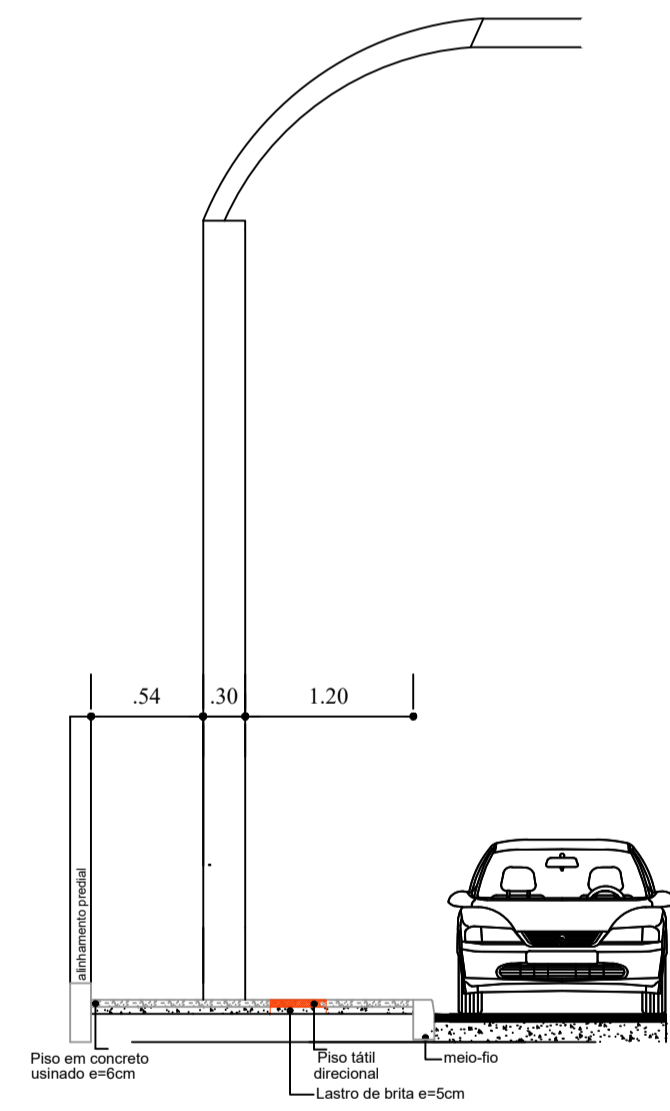
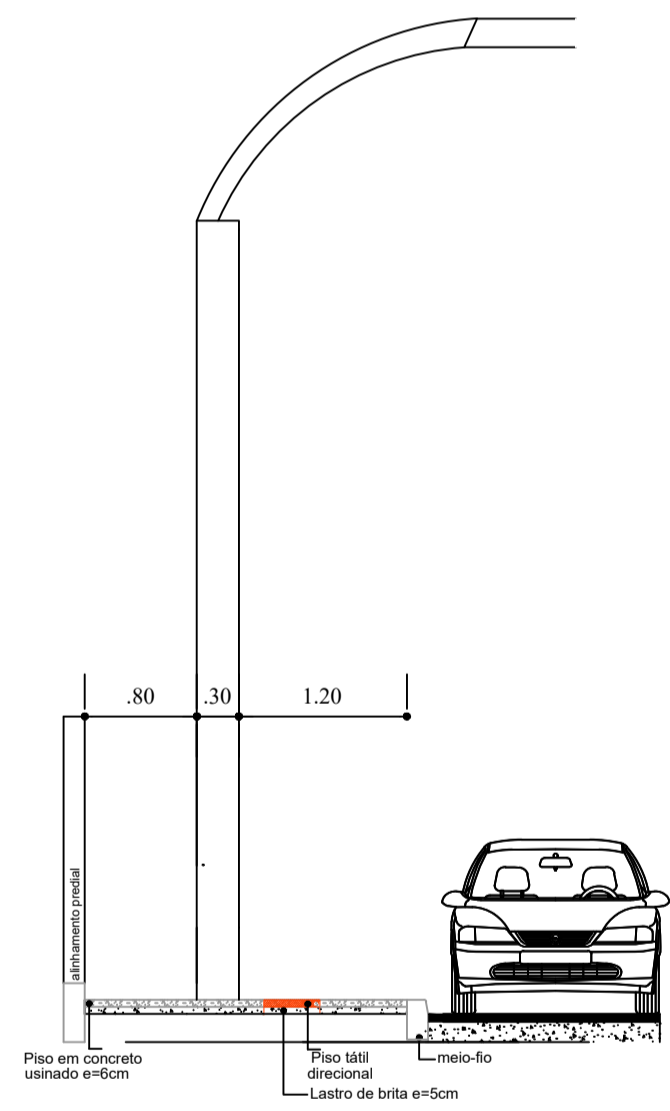

APROVAÇÃO: Leticia Akari Inoue Rafaeli Engenheira Civil CREA/SC 192886-7	
PREFEITURA MUNICIPAL DE PONTE ALTA DO NORTE - SC	
Projeto: PAVIMENTAÇÃO RUA MARINHA OLIVEIRA FERNANDES	
Proprietário: Prefeitura Municipal de Ponte Alta do Norte	Referência: Passeios
Responsável Técnico: Louise Zanni da Silva Arquiteta e Urbanista CAU A195251-0	Localização: Rua Marinha Oliveira Fernandes Data: OUTUBRO/2023
Prancha P8	